

## F-351

Assembly Instructions

Aufbauanleitung

Instructions d'assemblage

Instrucciones de montaje

Istruzioni di assemblaggio

Инструкция по сборке

安装说明

ペダルユニット組立説明書

English

Deutsch

Français

Español

Italiano

Русский

中文

日本語

# F-351 Assembly Instructions



1. Do not use this F-351 for any purpose other than its intended use as a piano pedal unit.
2. At the final stage of assembly, ensure that all screws are firmly tightened.
3. Do not drag the product along the floor. Take care not to drop the product.
4. Do not stand on the pedal unit or apply undue force on it.
5. If any screws are found to be loose, tighten them immediately.
6. Ensure that the adjuster bolt firmly touches the floor, supporting the pedal unit and preventing instability or damage.
7. When moving the piano, raise the adjuster bolt and readjust after moving.

## ■ Included parts

Before attempting to assemble the digital piano stand, please ensure that all parts below are included. A Phillips-head screwdriver (not included) will also be required in order to assemble the stand.

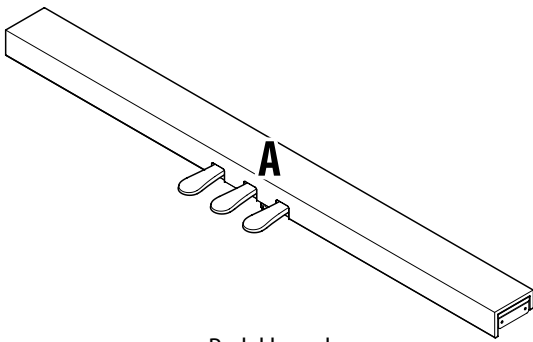

Pedal board  
(including adjuster bolt)

Ⓐ Screw (5x25mm) x 4

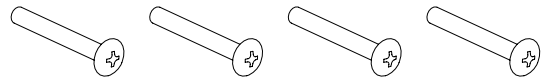

### 1. Pull out the pedal cable

Unfasten and extend the pedal connection cable attached to the bottom of the pedal board **A**.

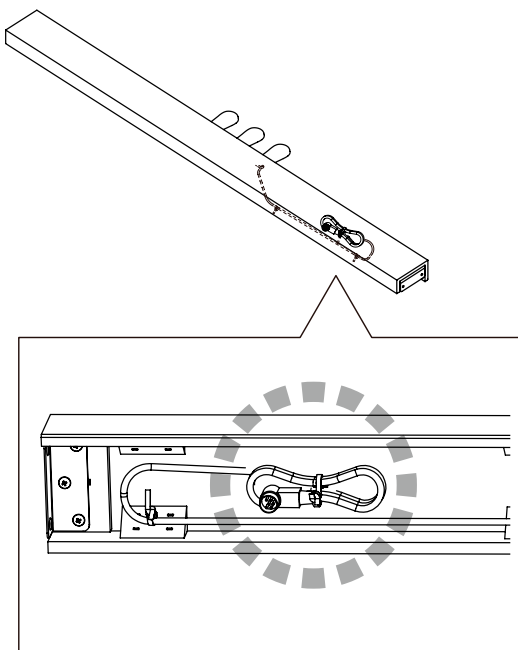

### 2. Attach the pedal board **A** to the stands (HML-2)

Fix the pedal board **A** to the stand using four screws **a**.

\* When it is difficult to engage the pedal board with the stand, slightly loosen the screws fixing the back board **B** of the stand.

\* Remove if any hole patches have been stuck to hide holes in the stand.

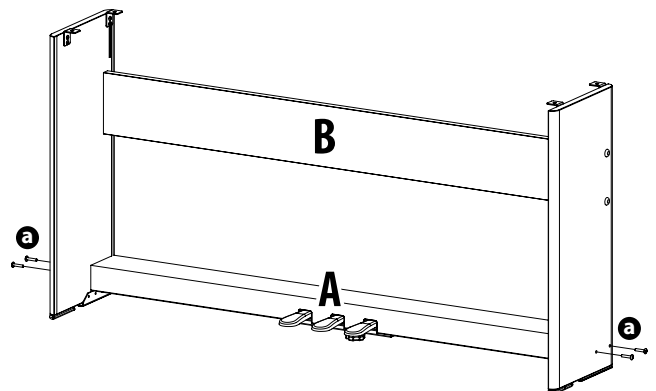

### 3. Mounting the digital piano onto the stand

Carefully lift the digital piano onto the assembled stand.

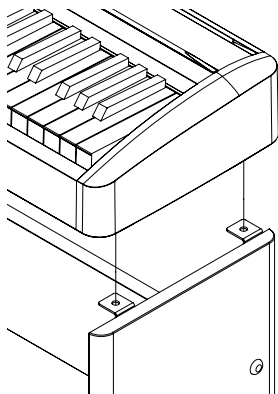

### 4. Attaching the digital piano to the stand

Ensure that all four screws provided with HML-2 are firmly tightened.

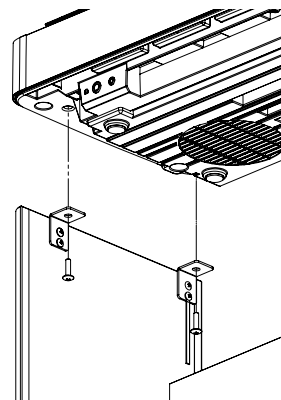

### 5. Connecting the pedal cable

#### 5-1

Pass the pedal cable (extending from the rear of the pedal board) through the aperture to the front of the main body, and connect to the PEDAL terminal.

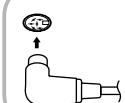

Ensure that the pedal cable plug is facing the direction shown and correctly aligned.

#### 5-2

Pass the cable through the hook provided at the back of the main unit.

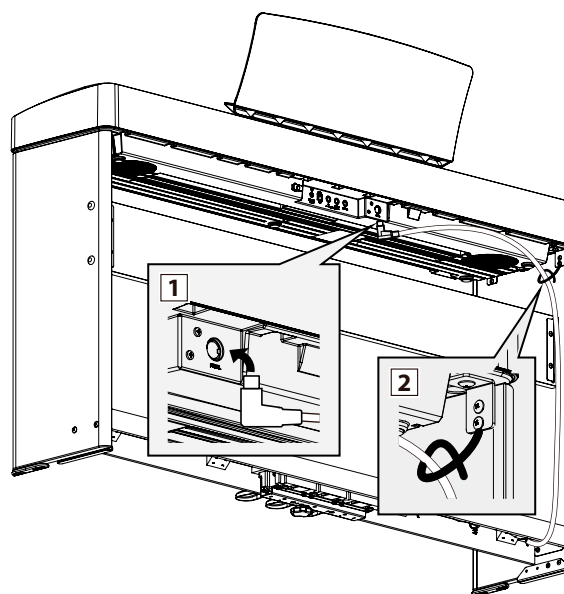

### 6. Adjusting the adjuster bolt

A pedal support bolt is attached at the base of the pedal board to aid stability when the pedals are pushed. Turn the bolt anti-clockwise until it makes contact with the floor and supports the pedals firmly. If the pedal support bolt does not make contact with the floor, the pedal board may become damaged.

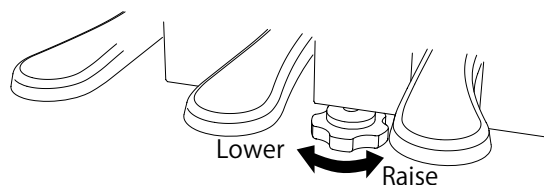

# F-351 Aufbauanleitung



1. Benutzen Sie das F-351 ausschließlich als Pedaleinheit für das Digitalpiano.
2. Nach dem Zusammenbau aller Teile prüfen Sie bitte erneut, ob alle Schrauben und Verbindungen fest sind.
3. Ziehen Sie den Ständer nicht über den Boden und lassen Sie ihn nicht fallen.
4. Stellen Sie sich nicht auf die Pedaleinstellschraube und wenden Sie keine übermäßige Kraft auf sie an.
5. Falls einige Schrauben locker sind, ziehen Sie diese sofort wieder fest.
6. Stellen Sie sicher, dass die Pedaleinstellschraube den Boden berührt, um Instabilität zu vermeiden.
7. Wenn Sie das Instrument bewegen, stellen Sie vorher die Pedaleinstellschraube etwas höher ein (ohne Bodenkontakt).

Deutsch

## ■ Beiliegende Teile

Vergewissern Sie sich vor dem Aufbau des Ständers, dass alle nachfolgend aufgelisteten Teile vollständig vorhanden sind. Für den Aufbau benötigen Sie einen Kreuzschraubendreher, welcher nicht im Lieferumfang enthalten ist.

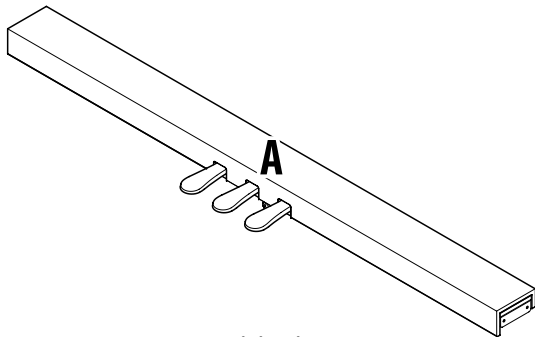

Pedaleinheit  
(inkl. Einstellschraube)

**a** Schraube (5x25mm) x 4



### 1. Ziehen Sie das Pedalkabel heraus

Lösen Sie das Pedalkabel unter der Pedaleinheit **A** und ziehen Sie es heraus.

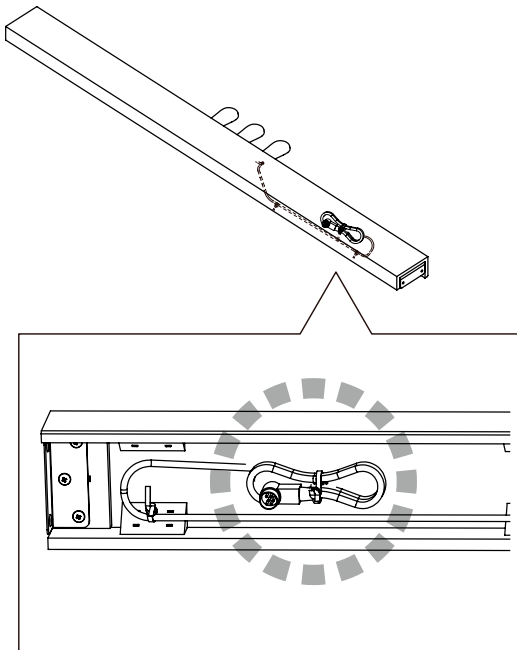

### 2. Bringen Sie die Pedaleinheit **A** an dem Ständer (HML-2) an.

Befestigen Sie die Pedaleinheit **A** mit den vier Schrauben **a** am Ständer.

- \* Wenn es schwierig ist, die Pedaleinheit am Ständer anzubringen, lösen Sie leicht die Schrauben, die die Rückwand **B** an dem Ständer befestigen.
- \* Falls Aufkleber aufgeklebt wurden, um Löcher in dem Ständer zu verdecken, entfernen Sie diese.

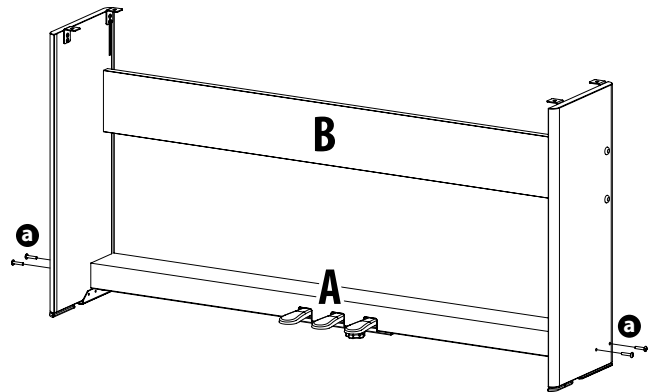

### 3. Positionierung des Digitalpianos auf dem Ständer

Heben Sie das Digitalpiano vorsichtig auf den aufgebauten Ständer.

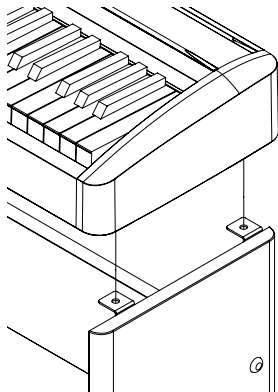

### 4. Befestigung des Digitalpianos auf dem Ständer

Stellen Sie sicher, dass alle vier mit dem HML-2 gelieferten Schrauben fest angezogen sind.

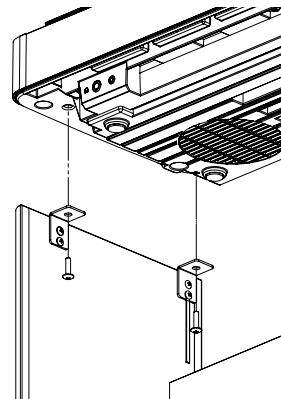

### 5. Verbinden des Pedalkabels

#### 5-1

Verlegen Sie das Pedalkabel hinter der Rückwand nach oben, stecken Sie es durch die Öffnung zwischen der Oberkante der Rückwand und der Unterkante des Spieltisches und verbinden Sie den Stecker mit der PEDAL Buchse.

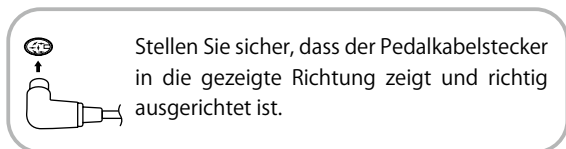

#### 5-2

Führen Sie das Kabel durch den auf der Rückseite der Haupteinheit vorhandenen Haken.

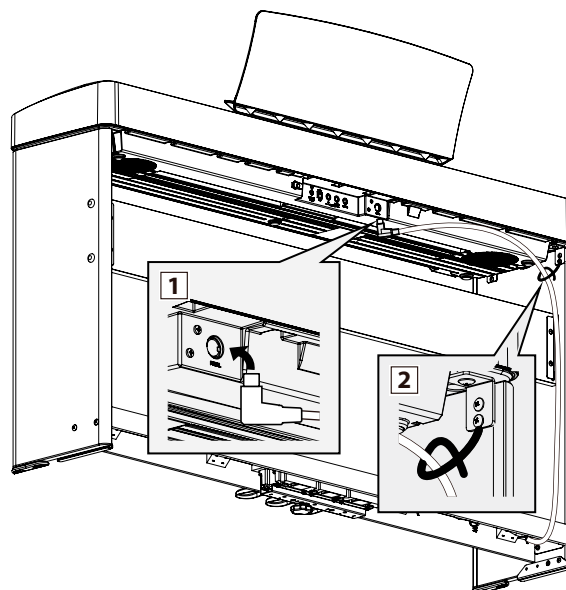

### 6. Justieren der Einstellschraube

Zur besseren Stabilität beim Treten der Pedale ist eine Einstellschraube unter der Pedaleinheit angebracht. Drehen Sie die Schraube entgegen dem Uhrzeigersinn, bis sie einen festen Kontakt zum Fußboden hat. Wenn die Einstellschraube den Fußboden nicht berührt, kann die Pedaleinheit beschädigt werden.

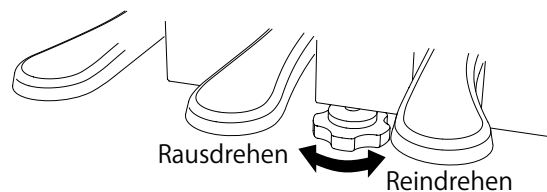

# Instructions d'assemblage du F-351



1. N'utilisez pas le pédalier F-351 à toute autre fin que celle spécifiée pour les pédales de piano.
2. À la fin du montage, veillez à ce que toutes les vis soient fermement serrées.
3. Ne traînez pas le produit sur le sol. Faites attention à ne pas laisser tomber le produit.
4. Ne vous tenez pas debout sur le pédalier et n'exercez pas de force excessive.
5. Si des vis se desserrent, resserrez-les immédiatement.
6. Veillez à ce que le boulon régulateur touche le sol, en soutenant le pédalier et évitant ainsi la mobilité et d'éventuels dommages.
7. Lorsque vous déplacez le piano, montez le boulon régulateur puis réajustez-le une fois le piano en place.

## ■ Pièces

Avant de commencer le montage du stand du piano numérique, assurez-vous que toutes les pièces ci-dessous sont présentes. Prévoyez également un tournevis cruciforme (non inclus) pour le montage de le stand.

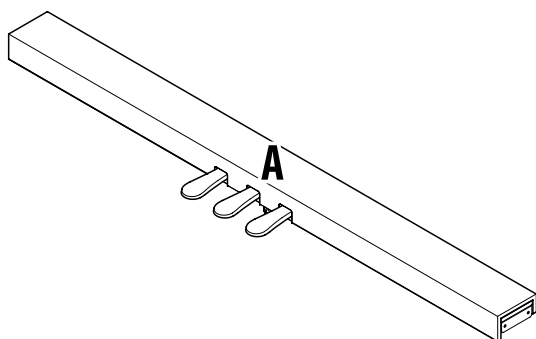

Pédalier  
(avec boulon de réglage vertical)

**a** Vis (5x25mm) x 4

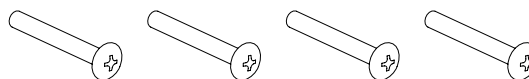

### 1. Sortez le câble du pédalier

Détachez et tendez le câble de connexion des pédales sous le pédalier **A**.

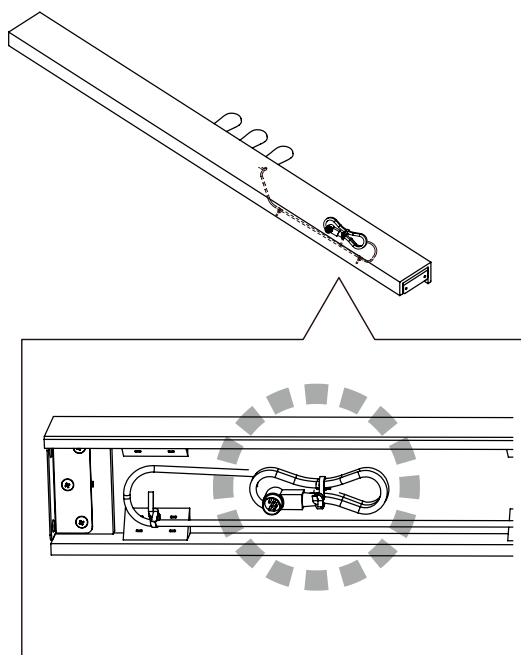

### 2. Fixez le pédalier **A** sur les socles (HML-2)

Fixez le pédalier **A** sur le socle à l'aide des quatre vis **a**.

\* Si le pédalier s'engage difficilement dans le socle, desserrez légèrement les vis qui fixent le panneau arrière **B** du socle.

\* Retirez si l'une des protections de dissimulation d'orifice est restée coincée dans le socle.

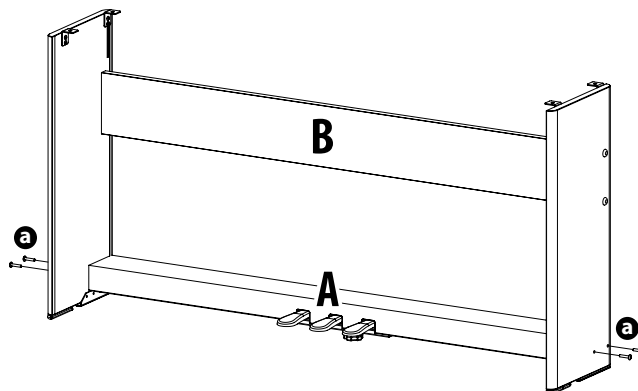

### 3. Montage du piano numérique sur le stand

Posez avec précaution le piano sur le dessus du socle monté.

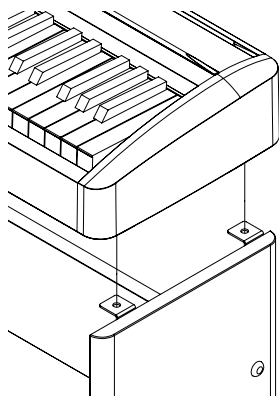

### 4. Fixation du piano numérique au stand

Veillez à ce que les quatre vis fournies avec le HML-2 soient fermement serrées.

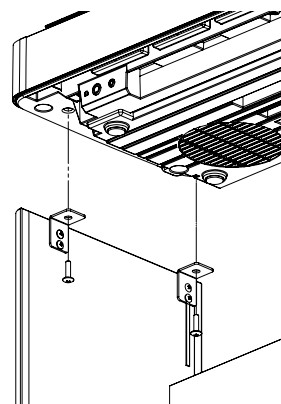

### 5. Connexion du câble du pédalier

#### 5-1

Passez le câble du pédalier (sort à l'arrière du pédalier) dans l'ouverture vers l'avant de l'unité principale, et connectez-le à la borne PEDAL.

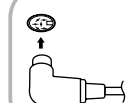

Assurez-vous que la fiche du câble de la pédale est orientée dans la direction indiquée et correctement alignée.

#### 5-2

Passez le câble par le crochet fourni à l'arrière de l'unité principale.

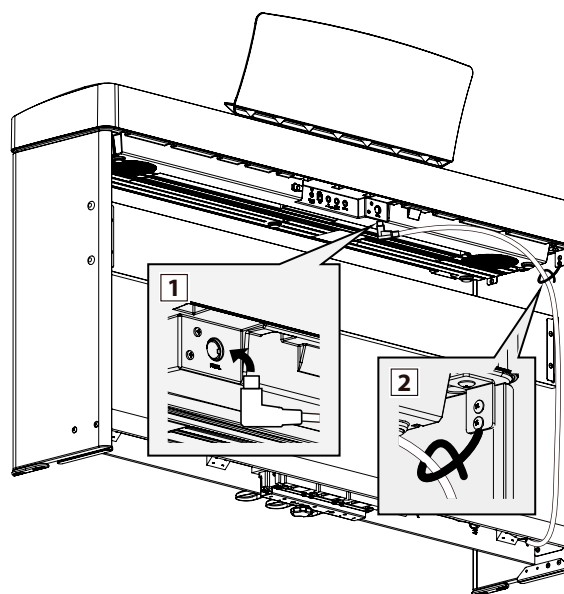

### 6. Réglage du boulon de réglage vertical de pédalier

Une vis de support du pédalier est attachée à la base du pédalier pour offrir une meilleure stabilité lors de l'utilisation des pédales.

Tournez la vis dans le sens inverse des aiguilles d'une montre jusqu'à ce qu'elle touche le sol et soutienne fermement les pédales.

Si la vis de support des pédales n'est pas en contact avec le sol, le pédalier peut s'endommager

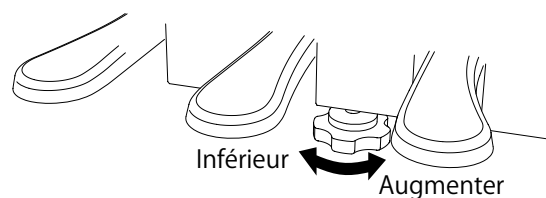

# Instrucciones de montaje del F-351



1. No utilizar de ninguna otra forma excepto la indicada de unidad de pedales del piano.
2. En la etapa final de montaje, asegúrese de que todos los tornillos estén bien apretados.
3. No arrastre el producto por el suelo. Tenga cuidado de no dejar caer el producto.
4. No se ponga encima de la unidad de pedales ni ejerza una presión excesiva sobre esta.
5. Si algún tornillo se afloja, apriételo inmediatamente.
6. Asegúrese que el tornillo de ajuste toque firmemente el suelo, apoyando la unidad de pedales y previniendo inestabilidad o daño.
7. Al mover el piano, levante el tornillo de ajuste y reajústelo después de moverlo.

## ■ Piezas incluidas

Antes de montar el soporte de piano digital, asegúrese de que todas las piezas mostradas más abajo vienen incluidas. Un destornillador Phillips (no incluido) también será necesario para montar el soporte.

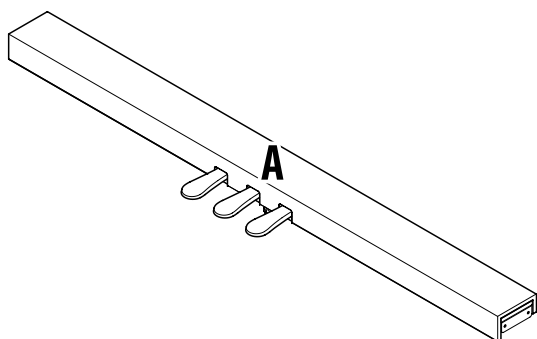

Pedalera  
(incluido ajuste de tornillo)

**a** Tornillos (5x25mm) x 4

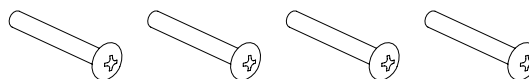

### 1. Extracción del cable del pedal

Desatar y extender el cable de conexión del pedal conectado a la parte inferior del tablero del pedal **A**.

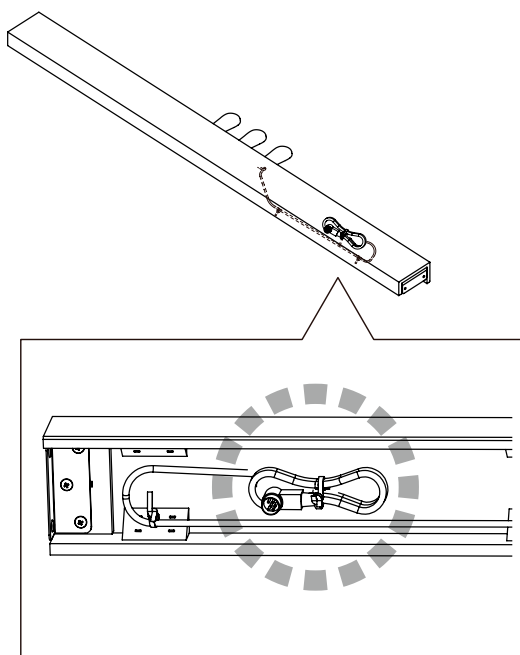

### 2. Fijación de la pedalera **A** a los soportes (HML-2)

Fije la pedalera **A** al soporte utilizando cuatro tornillos **a**.

\* Cuando resulte difícil acoplar la pedalera al soporte, afloje un poco los tornillos que fijan la tabla trasera **B** del soporte.

\* Retire cualquier tapón de agujero si se han atascado para ocultar los agujeros del soporte.

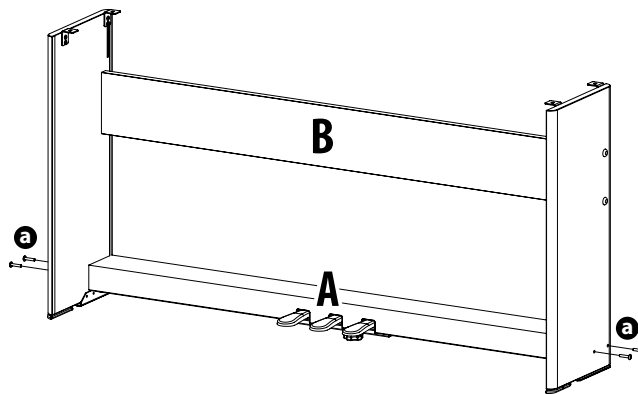

### 3. Colocación del piano digital en el soporte

Coloque con cuidado el piano digital en el soporte ya montado.

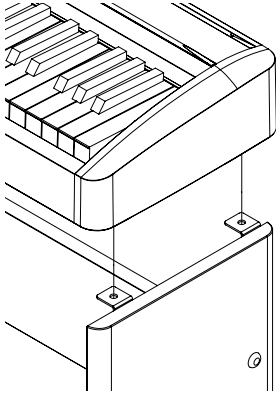

### 4. Conexión del piano digital a la base

Asegúrese de que los cuatro tornillos suministrados con el HML-2 estén bien apretados.

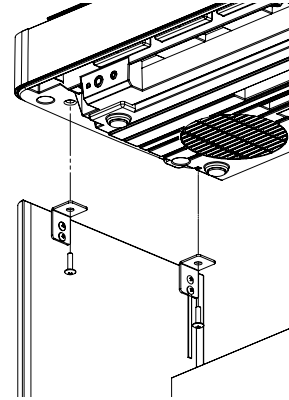

### 5. Conexión del cable del pedal

#### 5-1

Pasar el cable del pedal (que se extiende desde la parte trasera del tablero de pedales) a través de la apertura en la parte delantera del cuerpo principal, y conectarlo al terminal de PEDAL.

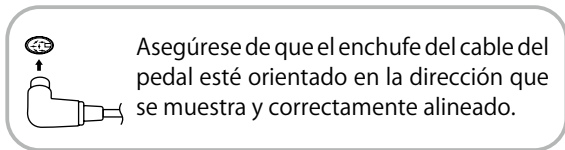

#### 5-2

Pase el cable por el gancho provisto situado en la parte trasera de la unidad principal.

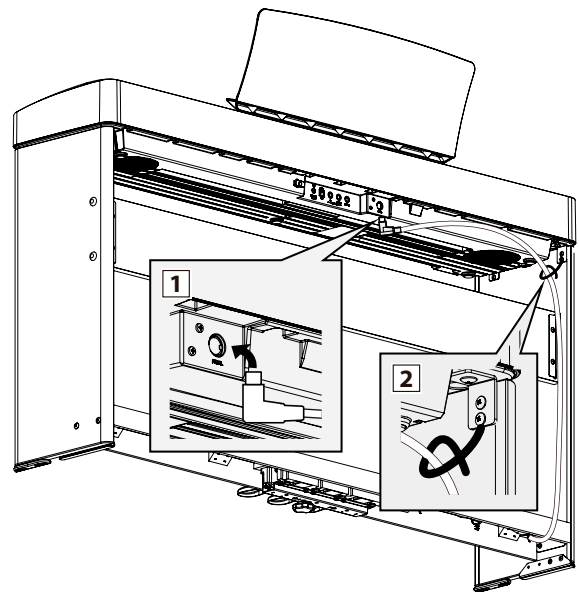

### 6. Ajuste del perno del soporte del pedal

Se coloca un perno de soporte del pedal en la base de los pedales para contribuir a la estabilidad cuando se presionan los pedales.

Gire el perno en sentido antihorario hasta que entre en contacto con el piso y sostenga los pedales con firmeza. Si el perno de soporte del pedal no entra en contacto con el piso, los pedales pueden dañarse.

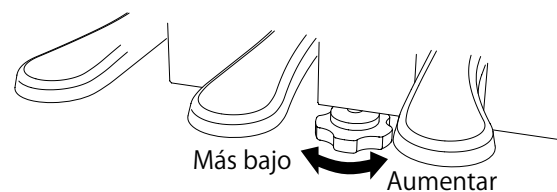

# Istruzioni di assemblaggio F-351



1. F-351 deve essere utilizzato unicamente come pedale per pianoforte.
2. Alla fine dell'assemblaggio assicurarsi che tutte le viti siano ben fissate.
3. Non trascinare il supporto sul pavimento. Attenzione a non far cadere il prodotto.
4. Non appoggiarsi sull'unità pedali né applicarvi eccessiva forza.
5. Se qualche vite non è fissata bene, stringerla immediatamente.
6. Assicurarsi che la manopola regolatrice tocchi bene il pavimento, in modo che sostenga l'unità pedali evitando instabilità o danni.
7. In caso di spostamento dello strumento, alzare la manopola regolatrice e regolarla nuovamente dopo aver riposizionato il pianoforte.

## Parti

Prima di procedere con l'assemblaggio del supporto assicurarsi che tutte le parti siano presenti. Per montare il supporto è necessario anche un avvitatore Phillips.

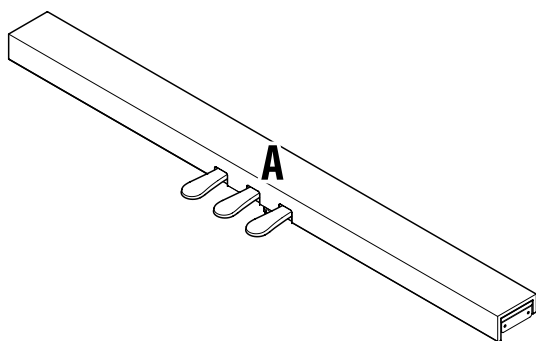

Pedaliere  
(inclusa manopola regolatrice)

**a** Viti (5x25mm) x 4



### 1. Estrarre il cavo del pedale

Sciogliere ed estendere il cavo di connessione dei pedali fissato all'estremità inferiore della pedaliere **A**.

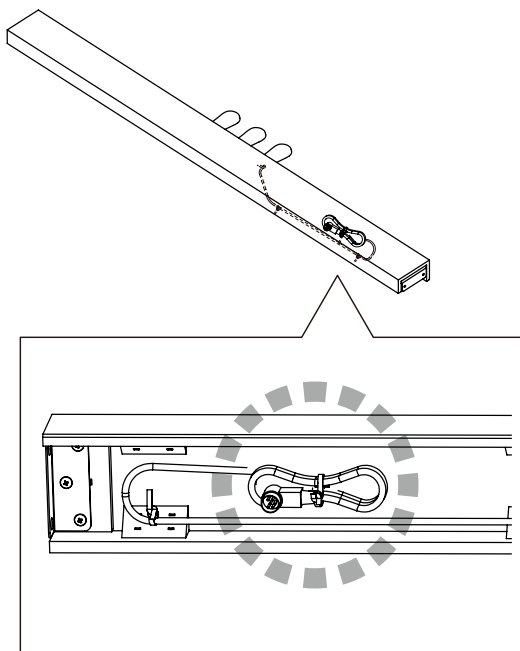

### 2. Attaccare la pedaliere **A** al supporto (HML-2)

Fissare la pedaliere **A** al supporto con quattro viti **a**.

\* Se risulta difficile montare la pedaliere sul supporto, allentare leggermente le viti sistemando il pannello posteriore **B** del supporto.

\* Se sono stati attaccati chiudi fori per nascondere dei fori, rimuoverli.

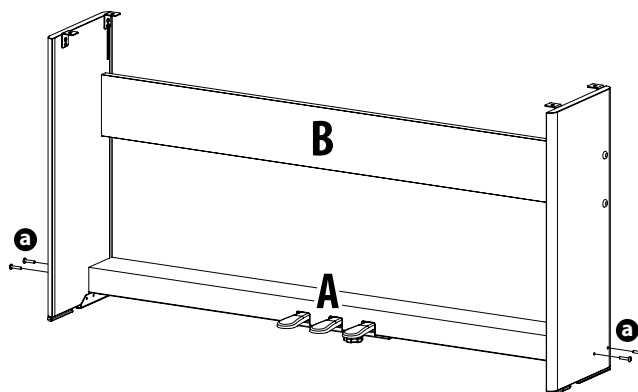

### 3. Montare il pianoforte digitale sul supporto

Appoggiare con delicatezza il pianoforte digitale sul supporto assemblato.

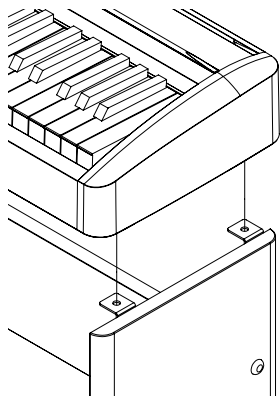

### 4. Fissare il pianoforte digitale al supporto

Verificare che tutte e quattro le viti fornite in dotazione con HML-2 siano fissate saldamente.

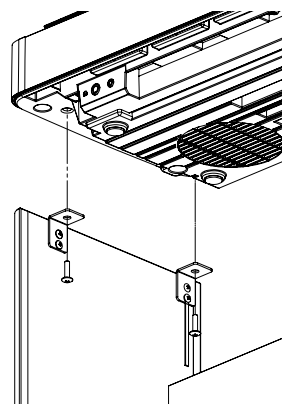

### 5. Collegamento del cavo del pedale

#### 5-1

Far passare il cavo del pedale (estendendolo dalla parte posteriore della pedaliera) attraverso l'apertura verso la parte frontale dell'unità principale e collegarlo al terminale PEDAL.

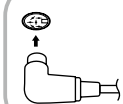

Assicurarsi che la spina del cavo del pedale sia rivolta nella direzione mostrata e correttamente allineata.

#### 5-2

Far passare il cavo attraverso il gancio apposto sul retro dell'unità principale.

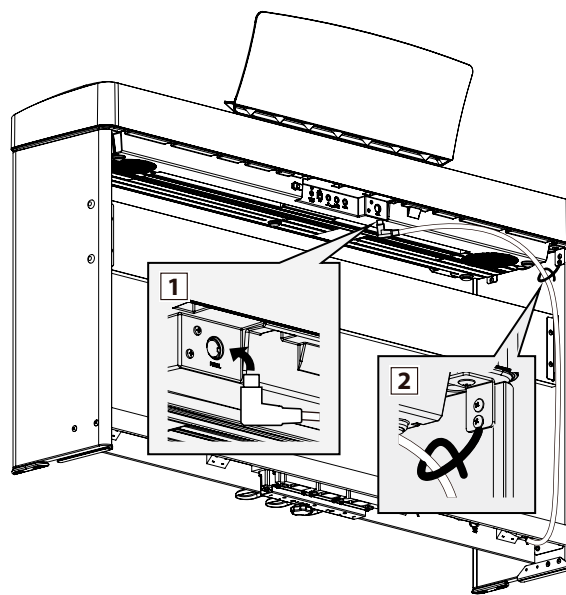

### 6. Regolare la manopola dei pedali

Alla base della pedaliera vi è una manopola che serve a dare stabilità allo strumento quando vengono pigiati i pedali.

Girare la manopola in senso antiorario fin quando non raggiunge il pavimento e sostiene i pedali in modo stabile.

Se la manopola non è a contatto con il pavimento, la pedaliera potrebbe danneggiarsi.

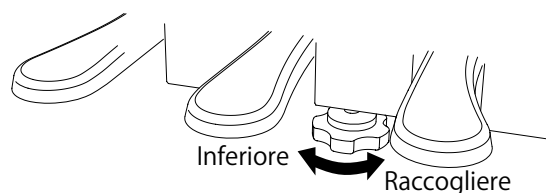

# Инструкция по сборке F-351



1. Используйте pedalный блок F-351 только по назначению.
2. По окончании сборки проверьте все винты, они должны быть надежно затянуты.
3. Не двигайте по полу и не роняйте изделие.
4. Не вставляйте на изделие и не прилагайте к нему чрезмерных усилий.
5. Обнаружив ослабленный винт, сразу затяните его.
6. Убедитесь, что опорный винт надежно упирается в пол, обеспечивая опору pedalному блоку, чтобы избежать неустойчивости и повреждений.
7. При перемещении инструмента заверните опорный винт внутрь, а после установки пианино на новом месте снова выверните его до упора в пол.

## ■ Комплект поставки

Перед сборкой стойки цифрового пианино убедитесь в наличии всех перечисленных деталей. Также для сборки стойки вам потребуется крестовая отвертка (в комплект не входит).

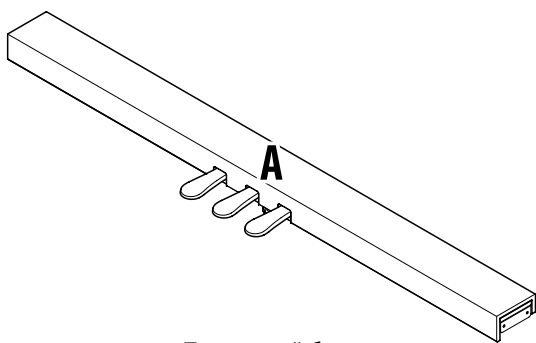

Педалный блок  
(с опорным винтом)

а Винты (5 x 25 мм) x 4 шт.

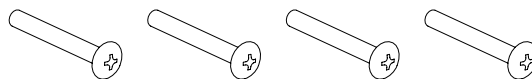

## 1. Освобождение pedalного кабеля

Отстегните и вытяните соединительный кабель педалей, закрепленный под pedalным блоком. **A**.

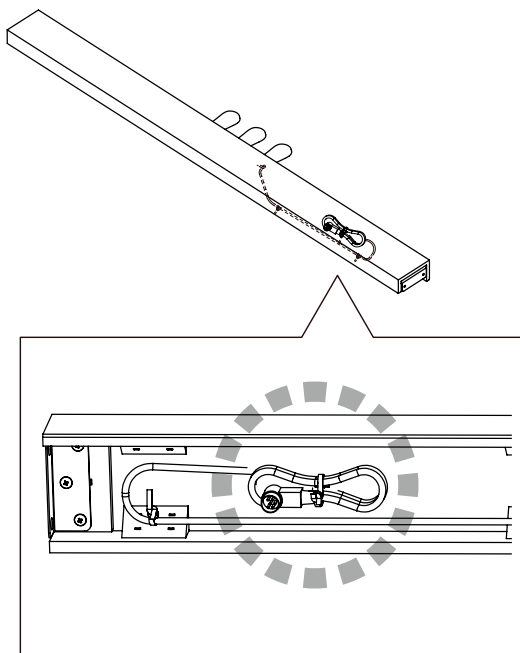

## 2. Присоединение pedalного блока **A** к стойке (HML-2)

Прикрепите pedalную панель **A** к стойке с помощью четырех винтов **а**.

\* Если у вас не получается ровно расположить pedalный блок по отношению к стойке, слегка ослабьте винты, которыми задняя панель **B** прикреплена к стойке.

\* При необходимости снимите заглушки с крепежных отверстий в стойке.

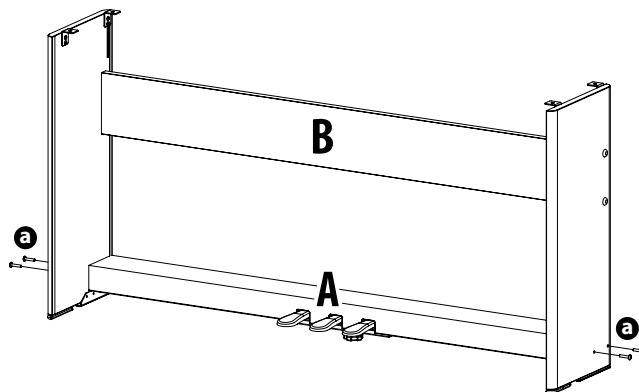

### 3. Установка цифрового пианино на стойку

Аккуратно установите цифровое пианино на собранную стойку.

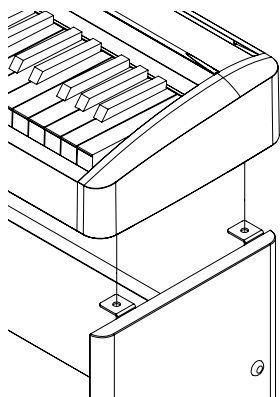

### 4. Закрепление цифрового пианино на стойке

Убедитесь, что все четыре винта, поставляемых со стойкой HML-2, надежно затянуты.

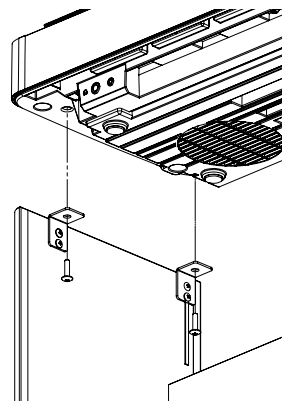

### 5. Подключение кабеля педалей

#### 5-1

Пропустите pedalный кабель (выходящий из pedalного блока сзади) через проем в сторону корпуса цифрового пианино и подключите его к разъему PEDAL.

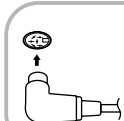

Убедитесь, что разъем кабеля педалей подключен в указанном направлении и правильно выровнен.

#### 5-2

Пропустите кабель через крючок на задней стороне стойки.

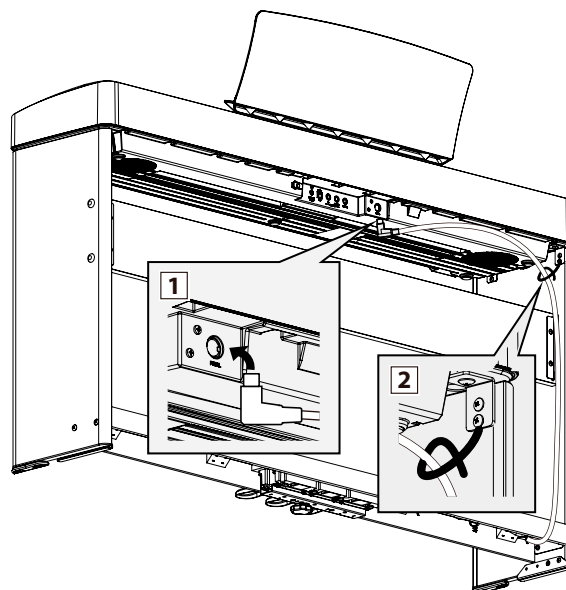

### 6. Регулировка опорного винта

Этот винт располагается в основании pedalной панели и обеспечивает ее стабильность при нажатии педалей.

Поворачивайте винт против часовой стрелки, пока он не упрется в пол - это обеспечит надежную поддержку педалей.

Отсутствие надежного контакта между опорным винтом и полом может привести к повреждению pedalного блока.

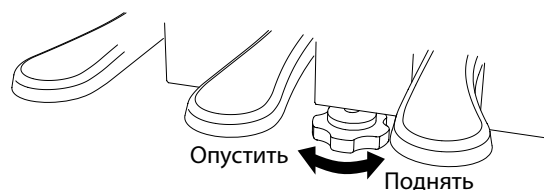

# F-351安装说明



1. 此标准仅用于F-351型号的踏板钢琴。
2. 在装配完成时，检查并且确认所有的螺丝都是紧固的。
3. 禁止将产品在地上拖拽。防止产品掉落。
4. 禁止在踏板上站立或给踏板施加过重的压力。
5. 如发现松动螺丝，请立刻紧固。
6. 确保调节螺栓稳固的接触到地板，支撑踏板钢琴并且防止不稳定和损坏。
7. 当移动钢琴时，升高调节螺栓，移动后再次调节。

## ■安装包配件

在开始安装立式电钢琴之前，请确保安装包包含以下配件。还需要一支十字螺丝刀（安装包内不包含）用来安装立式钢琴。

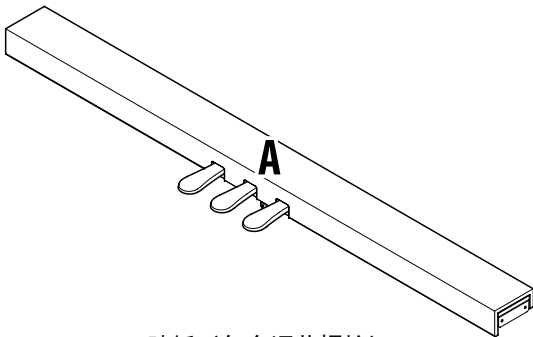

踏板（包含调节螺栓）

② 螺丝（5×25mm）×4



### 1. 拉出踏板线缆

在踏板A低端，解开延长电缆踏板连接线缆。

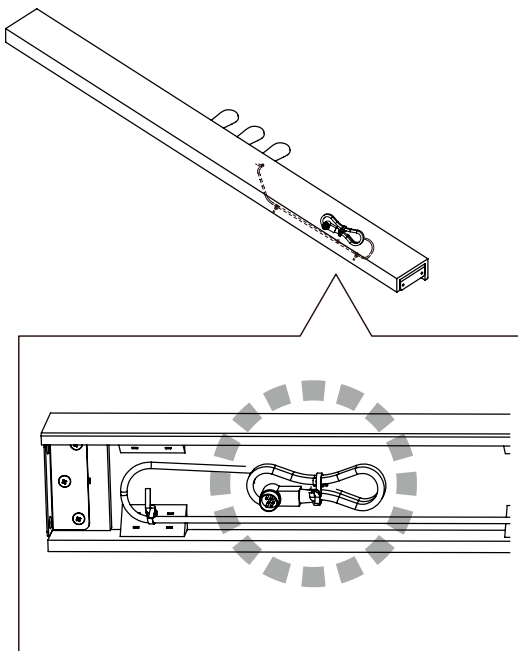

### 2. 将踏板A固定在侧板上（HML-2）

使用4颗螺丝②将踏板A连接到侧板上。

- \* 如果螺丝很难固定踏板时，稍微松开固定在背板B的螺丝。
- \* 如果孔内有异物，请先清除。

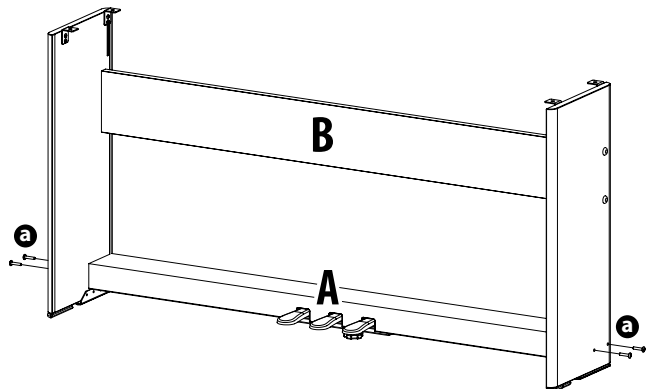

### 3. 将电钢琴装在立式架上

轻轻的将电钢琴抬在装配好的立式架上。

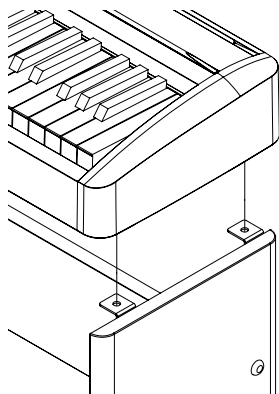

### 4. 将电钢琴安装在立式架上

确保四颗螺丝都是紧固的。

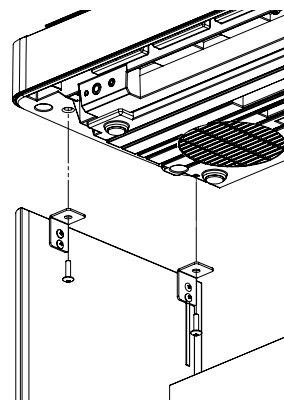

### 5. 连接踏板线缆

#### 5-1

通过踏板电缆（从踏板后方拉出）连接到钢琴上，接在PEDAL端口上。

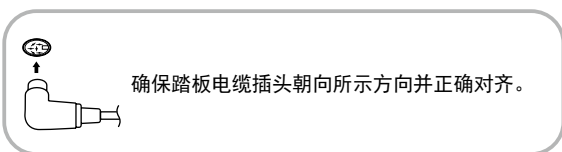

#### 5-2

通过钢琴后部提供的钩子连接线缆。

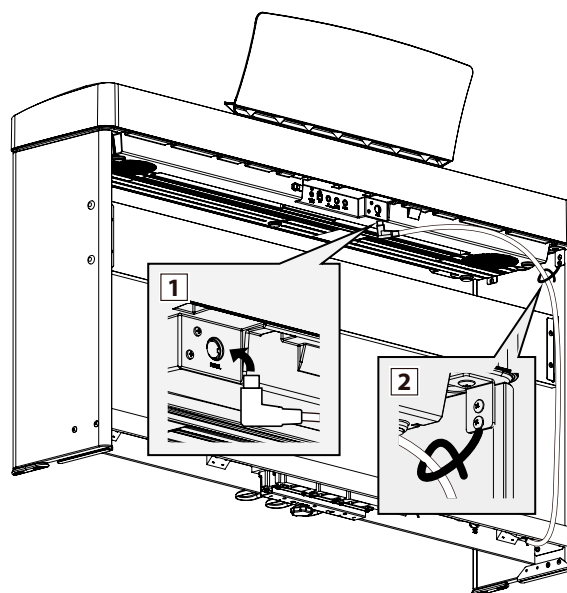

### 6. 调节踏板的支撑螺栓

踏板支撑螺栓附着于踏板板的底部，有助于踩下踏板时保持稳定。

逆时针拧动螺栓，直到它与地面接触并牢固地支撑踏板。

演奏时，如果在支撑螺栓浮起的状态下踩下踏板，则可能会导致踏板底座损坏。

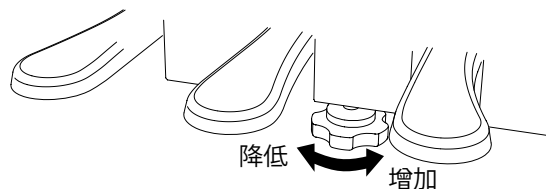

# F-351ペダルユニット組立説明書



1. このF-351はピアノペダルユニット以外の目的で使用しないでください。
2. 組み立て終わったら、すべてのネジがしっかり締まっているかを確認してください。
3. 本製品を床の上で引きずらないでください。本製品を落とさないように注意してください。
4. ペダルユニットの上に乗ったり、無理な力をかけたりしないでください。
5. ネジがゆるんでいるのを見つけたら、すぐに締めてください。
6. アジャスターボルトがきちんと床に着いており、ペダルユニットを支えて、ぐらつきや損傷を防いでいることを確認してください。
7. ピアノを移動させるときにはアジャスターボルトを上げ、移動後にもう一度調節してください。

## ■同梱されている部品

デジタルピアノスタンドを組み立てる前に、以下のすべての部品が入っていることを確認してください。スタンドを組み立てるためには、プラスドライバー（含まれておりません）も必要です。

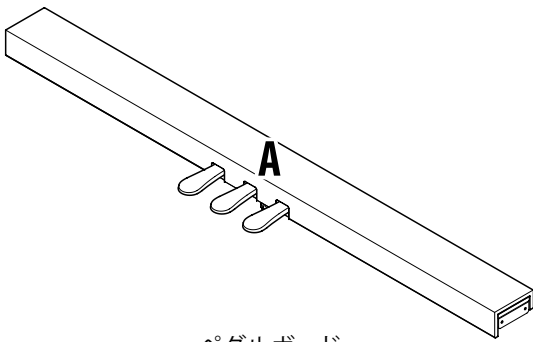

ペダルボード  
(アジャスターボルトを含む)

① ネジ (5 x 25 mm) 4本

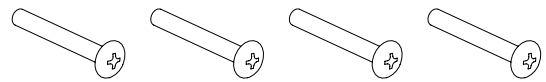

### 1. ペダルケーブルを引き出す

ペダルボードAの下部に取り付けられているペダル接続ケーブルをほどいて伸ばします。

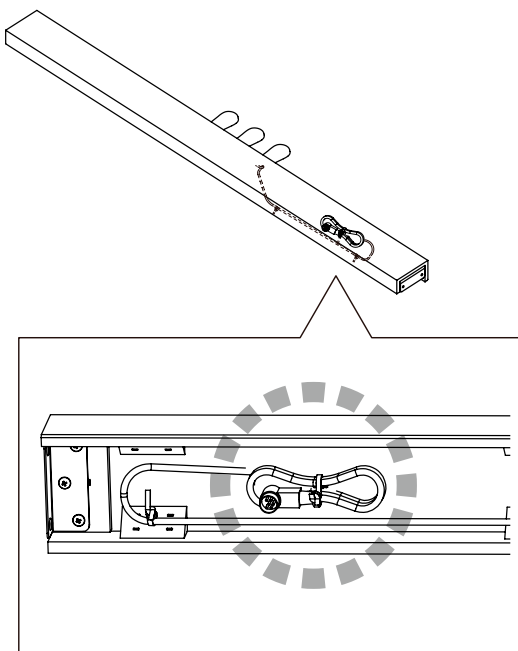

### 2. ペダルボードAをスタンド(HML-2)に取り付ける

ネジ ① 4本を使って、ペダルボードAをスタンドに固定します。

- \* ペダルボードをスタンドにはめにくい場合は、スタンドの背板Bを固定しているネジを少しゆるめてください。
- \* スタンドの穴を隠すためにシールが貼ってある場合は、はがしてください。

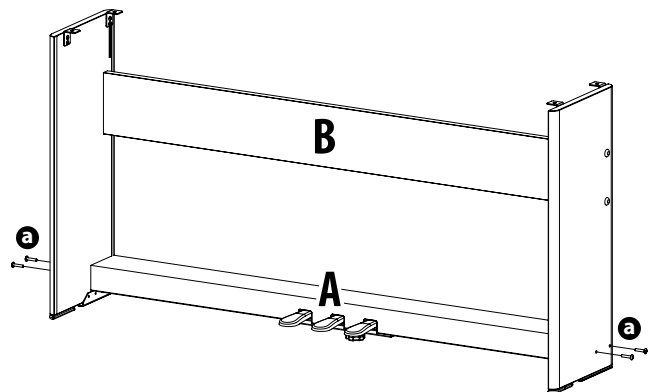

### 3. デジタルピアノをスタンドに載せる

組み立てたスタンドにデジタルピアノを慎重に載せます。

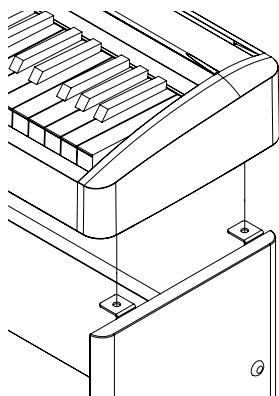

### 4. デジタルピアノをスタンドに取り付ける

HML-2ピアノスタンドに付属している4本のネジがすべてしっかり締まっていることを確認してください。

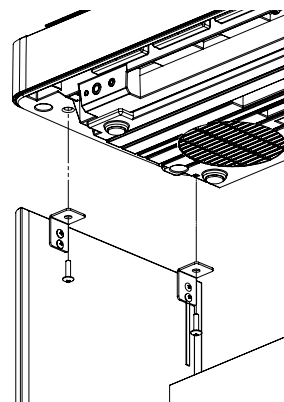

### 5. ペダルケーブルを接続する

#### 5-1

(ペダルボードの背面から伸ばした)ペダルケーブルを、開口部を通して、本体の前面まで渡し、ペダル端子に接続します。

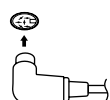

ジャックの向きに注意してください。  
向きを間違えると差し込みできません。

#### 5-2

本体の後ろ側に設けられたフックを通してケーブルを渡します。

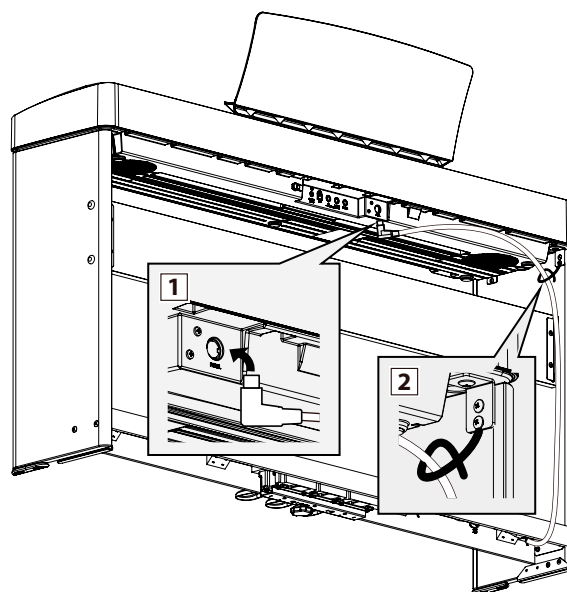

### 6. アジャスターボルトを調節する

ペダル土台にはアジャスターがついています。必ずアジャスターが床に接するまで回してください。アジャスターが床から浮いた状態や床に強く押し付けられた状態で使用すると、ペダル土台が破損する恐れがあります。

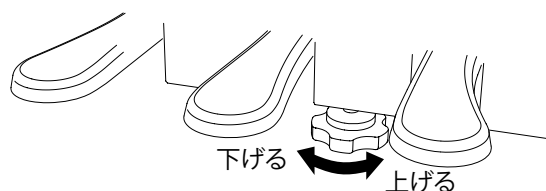

# **KAWAI**

---

THE FUTURE OF THE PIANO

